

15062026-2.0



ПАСПОРТ И РУКОВОДСТВО ПО  
ЭКСПЛУАТАЦИИ  
**КРЮКОВАЯ ПОДВЕСКА  
К ЭЛЕКТРИЧЕСКОЙ ТАЛИ CD**





## Оглавление

<b>1. Описание и работа .....</b>	<b>3</b>
<b>1.1 Назначение изделия .....</b>	<b>3</b>
<b>1.2 Основные характеристики .....</b>	<b>4</b>
<b>2. Использование по назначению.....</b>	<b>5</b>
<b>2.1 Порядок установки, подготовка и работа .....</b>	<b>5</b>
<b>2.2 Техническое обслуживание .....</b>	<b>5</b>
<b>2.3 Меры предосторожности .....</b>	<b>5</b>
<b>2.4 Осмотр и браковка .....</b>	<b>6</b>
<b>3. Гарантийные обязательства .....</b>	<b>6</b>



**ВНИМАНИЕ!** Вся информация, приведенная в данном руководстве, основана на данных, доступных на момент печати. Производитель оставляет за собой право вносить изменения в конструкцию изделия без предварительного уведомления, если эти изменения не ухудшают потребительских свойств и качества продукции.

## 1. Описание и работа

### 1.1 Назначение изделия

Подвеска крюковая г/п 0,5-10,0 т предназначена для комплектации талей электрических и других грузоподъемных механизмов, и применения ее в качестве грузозахватного приспособления при производстве монтажных, строительных и такелажных работ.

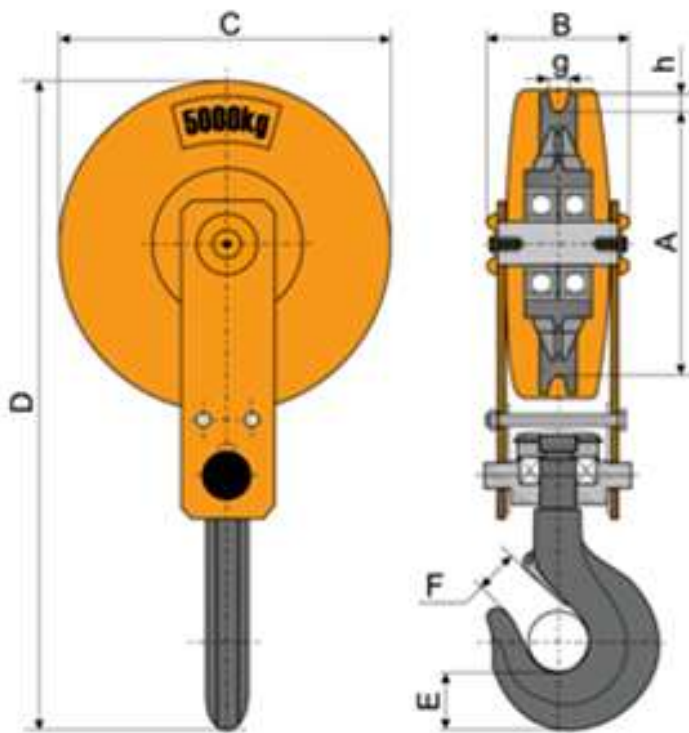

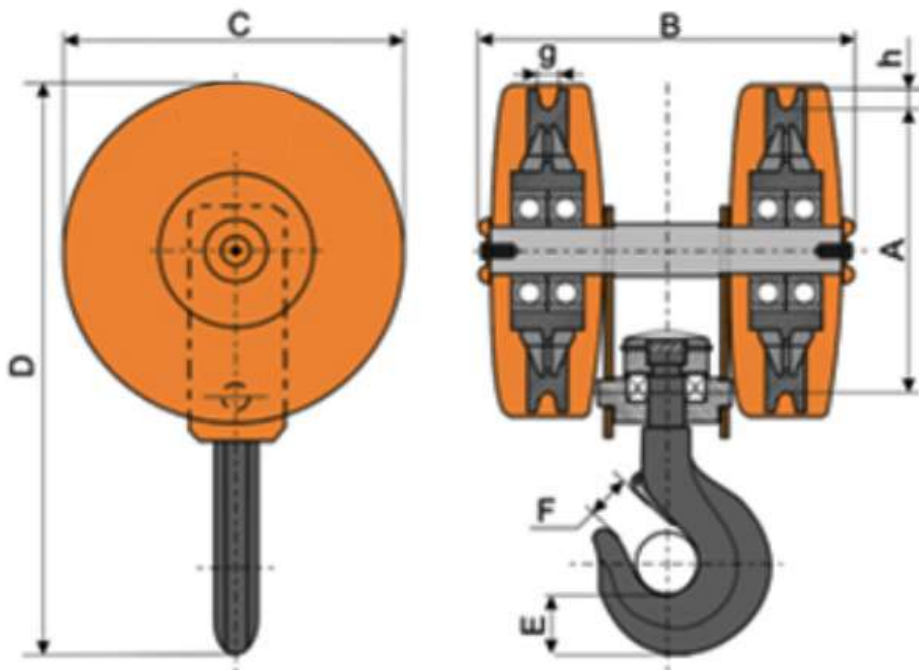

## 1.2 Основные характеристики

Артикул	119055	11915	11925	11935	11955	119551	119105
<b>Грузоподъемность, т</b>	<b>0.5</b>	<b>1.0</b>	<b>2.0</b>	<b>3.2</b>	<b>5.0</b>	<b>5.0</b>	<b>10.0</b>
Габаритные размеры, мм:							
D	350	350	430	500	580	600	620
C	169	162	210	240	280	310	345
B	99	115	125	125	120	262	262
A	118,6	132	180	210	280	280	305
H	3,9	15	15	15	10	15	20
G	9,9	12	12	15	20	20	20
F	21	20	30	35	43	40	80
E	31	30	39	44	60	64	84
Масса, кг	1,4	3,1	5,7	8,8	13,8	29	30
Кол-во роликов, шт	1	1	1	1	1	2	2
Максимальный диаметр каната, мм	5,1	8,3	11	13,5	16	16	16



## **2. Использование по назначению**

### **2.1 Порядок установки, подготовка и работа**

Подвеска крюковая является составной частью различных грузоподъемных механизмов и используется в качестве рабочего органа талей, лебедок и пр. Крюковая подвеска объединяет в себе канатные блоки, количество которых зависит от кратности полиспаста, а также сам крюк, траверсу и щеки. Блоки крюковой подвески свободно вращаются в подшипниковых опорах. Крюк также свободно вращается в горизонтальной плоскости для обеспечения легкой, безопасной и эффективной строповки груза. Металл крюка при изготовлении подвергается обязательной термообработке, повышающей его прочность и снижающей степень износа во время эксплуатации.

Перед началом работ необходимо регулярно производить смазку подвески.

Необходимо следить за тем, чтобы ось, втулка, подшипник всегда были смазаны.

### **2.2 Техническое обслуживание**

- Ревизию изделия следует производить не реже одного раза в год.
- При ревизии подвеска разбирается. Проверяется состояние деталей (оси и втулок). Ось и втулка очищаются от старой смазки.
- Если детали повреждены, то их необходимо заменить новыми.
- При сборке подвески ось и втулки смазываются свежей смазкой.

### **2.3 Меры предосторожности**

• Прежде чем комплектовать подвеской грузоподъемный механизм, она должна быть испытана под нагрузкой 125% от номинальной грузоподъемности совместно со всей такелажной оснасткой.

- Время приложения нагрузки -10 мин.
- Во время подъема груза необходимо следить за величиной угла схода каната со шкива подвески (она не должна превышать 6%) и за правильной укладкой каната в желоб шкива.
- После окончания работы или в перерыве груз не должен оставаться в поднятом состоянии.



### **Запрещается:**

поднимать груз массой, превышающей номинальную грузоподъемность механизма;

- выравнивать груз на весу;
- проводить ремонт механизма при поднятом грузе;
- производить подъем и спуск груза, если под ним находятся люди.

### **2.4 Осмотр и браковка**

Крюковая подвеска должна быть отбракована и выведена из эксплуатации, если:

- Предохранительный замок отсутствует или не функционирует.
- Износ в зеве крюка составляет 10% и более от изначального диаметра поперечного сечения.

• Деформация самого крюка. Это легко можно выявить визуально во время элементарного осмотра. Механизм считается деформированным, если присутствуют трещины или надрывы на самом крюке или отгиб (загиб) рога устройства. Тогда появляется угроза, что крюк не сможет выдержать возлагаемую на него нагрузку.

- Блок не может вращаться.
- Ручей изношен более чем на 40% от исходного значения радиуса.

радиуса.

- Присутствуют сколы на ребордах (краях) блока.
- Щели и трещины на подвеске деформированы – они могут быть скручены, расширены или имеют другую форму.
- Повреждение, закусывание, износ подшипника ролика.
- Механические повреждения корпуса.

## **3. Гарантийные обязательства**

Всю необходимую документацию на продукцию можно получить, обратившись в филиал или к представителю/дилеру в вашем регионе/стране.

Гарантийный срок устанавливается 12 месяцев со дня продажи конечному потребителю, но не более 30 месяцев со дня изготовления.



## **ГАРАНТИИ НЕ РАСПРОСТРАНЯЮТСЯ НА:**

- Детали, подверженные рабочему и другим видам естественного износа, а также на неисправности оборудования, вызванные этими видами износа.

- Неисправности оборудования, вызванные несоблюдением инструкций по эксплуатации или произошедшие вследствие использования оборудования не по назначению, во время использования при ненормативных условиях окружающей среды, ненадлежащих производственных условиях, вследствие перегрузок или недостаточного, ненадлежащего технического обслуживания или ухода.

- При использовании оборудования, относящегося к бытовому классу, в условиях высокой интенсивности работ и тяжелых нагрузок.

- На профилактическое и техническое обслуживание оборудования, например, смазку, промывку, замену масла.

- На механические повреждения (трещины, сколы и т.д.) и повреждения, вызванные воздействием агрессивных сред, высокой влажности и высоких температур, попаданием инородных предметов в вентиляционные отверстия электрооборудования, а также повреждения, наступившие вследствие неправильного хранения и коррозии металлических частей.

- Оборудование, в конструкцию которого были внесены изменения или дополнения.

В целях определения причин отказа и/или характера повреждений изделия производится техническая экспертиза сроком 10 рабочих дней с момента поступления оборудования на диагностику. По результатам экспертизы принимается решение о замене/ремонте изделия. При этом изделие принимается на экспертизу только в полной комплектации, при наличии паспорта с отметкой о дате продажи и штампом организации-продавца.

Срок консервации 3 года.

## **Порядок подачи рекламаций:**

- Гарантийные рекламации принимаются в течение гарантийного срока. Для этого запросите у организации, в которой вы приобрели



оборудование, бланк для рекламации и инструкцию по подаче рекламации.

- В случае действия расширенной гарантии, к рекламации следует приложить гарантийный сертификат расширенной гарантии.
- Оборудование, отосланное дилеру или в сервисный центр в частично или полностью разобранном виде, под действие гарантии не подпадает. Все риски по пересылке оборудования дилеру или в сервисный центр несет владелец оборудования.
- Другие претензии, кроме права на бесплатное устранение недостатков оборудования, под действие гарантии не подпадают.
- После гарантийного ремонта на условиях расширенной гарантии, срок расширенной гарантии оборудования не продлевается и не возобновляется.



Информация данного раздела действительна на момент печати настоящего руководства. Актуальная информация о действующих правилах гарантийного обслуживания опубликована на официальном сайте группы компаний TOR INDUSTRIES **[www.tor-industries.com](http://www.tor-industries.com)** (раздел «сервис»).

**СЕРВИСНЫЙ ПАСПОРТ**  
**ПАСПОРТНЫЕ ДАННЫЕ****МОДЕЛЬ:****СЕРИЙНЫЙ НОМЕР:****ДАТА ПРОДАЖИ:** /  / **ГАРАНТИЙНЫЙ СРОК:****ИНФОРМАЦИЯ О ПРОДАВЦЕ:****КОМПАНИЯ:****АДРЕС:****КОНТАКТЫ:** ТЕЛ:

Покупатель ознакомился с правилами безопасности и эксплуатации данного изделия, с условиями гарантийного обслуживания. Покупатель получил Руководство (паспорт) на русском языке. Техника (оборудование) получена в исправном состоянии, без видимых повреждений в полной комплектности, претензий по качеству не имею.

Покупатель \_\_\_\_\_

М.П.

